

Клапан реле



Особенности

- ★ Конструкция из нержавеющей стали 316.
- ★ Может использоваться в пневматических или гидравлических системах.
- ★ Стандартные уплотнения Buna N, возможны другие уплотнения.
- ★ Имеется тип по NACE MR-0175.
- ★ Рабочее усилие небольшое.

Описание

Реле серии 'MRR' - это регулирующий клапан с несколькими давлениями для систем управления производством и безопасностью. Он функционирует как ручной сброс, управляемый пилотом, нормально закрытый, блокирующий и стравливающий клапан.

Реле серии 'ARR' - это регулирующие клапаны с несколькими давлениями для систем управления производством и безопасностью. Он функционирует как автоматический сброс, управляемый пилотом, нормально закрытый, блокирующий и стравливающий клапан.

Когда клапан с индикатором, красный цвет указывает на отсутствие давления в пилотной камере. Зеленый цвет означает, что в пилотной камере есть давление.

Конструкция и технические характеристики

Реле с ручным сбросом

Реле ручного сброса с индикатором

Реле с автоматическим сбросом индикатора

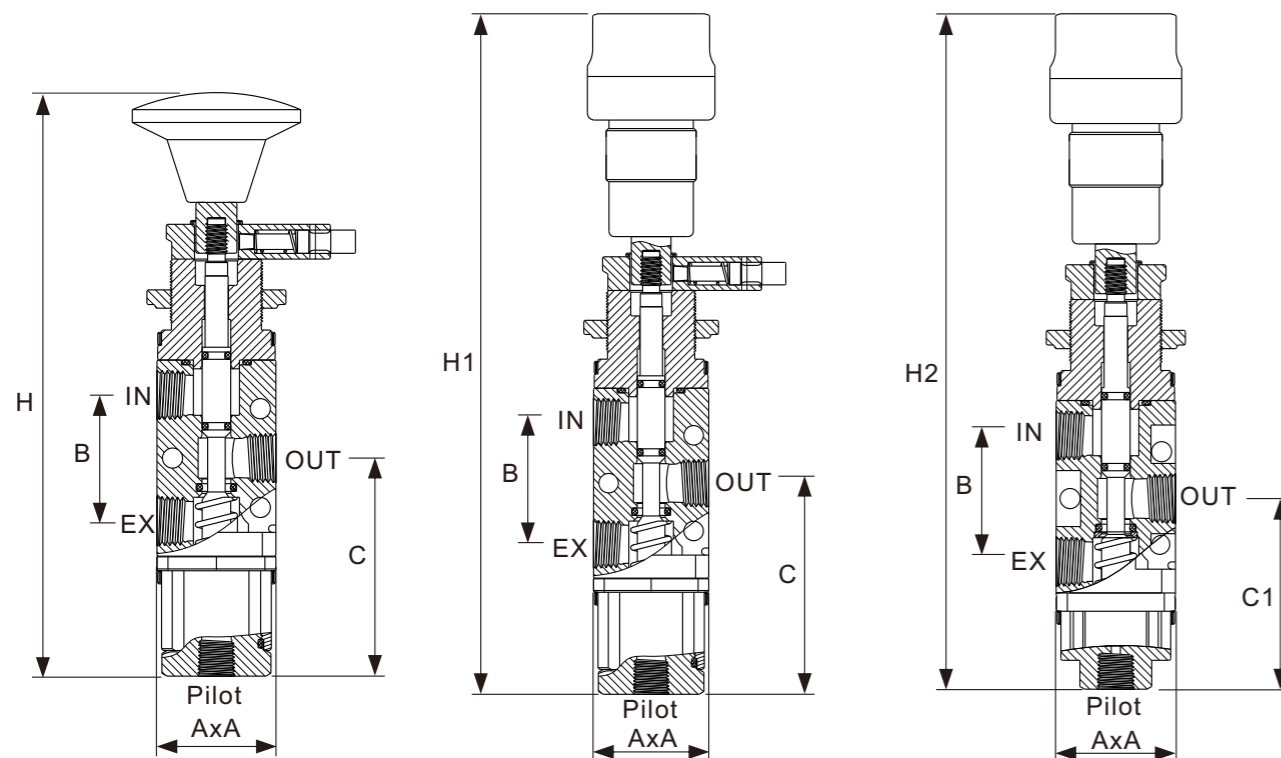

Рабочее давление	MAX. 10.3 bar	Давление пилота	1.6~10.3 бар пневматический клапан
Материал клапана	316 SS, X-750		2.8~10.3 бар гидравлический клапан
Уплотнения	Buna N standard	Рабочая температура	-40~120°C стандартный клапан
Cv	1.3		

Размеры

Size A	1.28 in. (32.5 mm)	Size B	1.36 in. (34.5 mm)
Size C	2.35 in. (59.6 mm)	Size C1	2.05 in. (52 mm)
Size H	6.28 in. (159.5 mm)	Size H1	7.56 in. (192 mm)
Size H2	7.28 in. (185 mm)	Порт клапана	1/4 мама NPT
Отверстия для панели	1.02 in. (26 mm)	Порт пилота	1/8 мама NPT

1/4 Valve, 5 Way

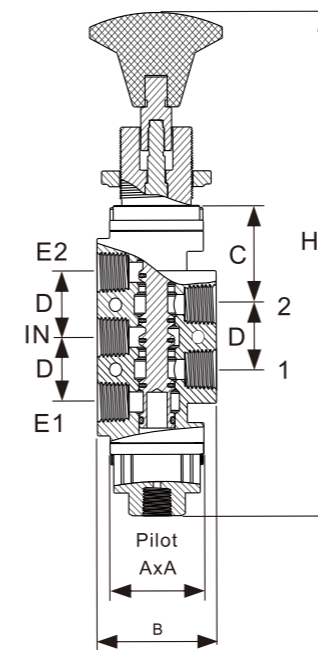

Рабочее давление	MAX. 10.3 bar
Давление пилота	1.6~10.3 бар пневматические клапана 2.8~10.3 бар гидравлические клапана
Рабочая температура	-40~120°C стандартное исполнение
Уплотнения	316, X-750, Buna N стандарт
Cv	2.1

Размеры

Size A	1.28 in. (32.5 mm)	Size B	1.63 in. (41.3 mm)
Size C	1.24 in. (31.5 mm)	Size D	0.81 in. (20.6 mm)
Size H	6.38 in. (162 mm) MAX.	Отверст. в панели	1.02 in. (26 mm)
Порт клапана	1/4 мама NPT	Pilot Port	1/8 мама NPT

Код для заказа: MRR-SS-L-B-H-5N1

Code Тип клапана	Code Фиксатор	Code Ручка	Code Media	Code MR-0175
M Ручной	O No	B Black	H Hydraulic	None No
A Автомат	L Yes	R Red	P Pneumatic	N1 -18~120°C, Yes
	Code Корпус	G Green		N2 -40~120°C, Yes
	SS 316 SS	D Индикатор		
			Code Тип клапана	
			none 3 ходовой	
			5 5 ходовой	

Другие размеры и типы поставляются по запросу. Для получения специальных требований, пожалуйста, свяжитесь с нами.

Ремкомплект

Ремонтный комплект: содержит все уплотнения.

Код ремкомплекта: KIT-MRR-D-H-5N1

Code Тип клапана	Code Индикатор	Code Среда	Code Тип клапана	Code MR-0175
M Ручной	O No	H Hydraulic	none 3 ходовой	None No
A Automatic	D Yes	P Pneumatic	5 5 ходовой	N1 -18~120°C, Yes
				N2 -40~120°C, Yes